

GARANZIA

HAULOTTE

5 ANNI



COMPACT 10 COMPACT 12 COMPACT 14 DUAL



DESIGN ROBUSTO ED INTELLIGENTE

- > Contrappesi anti-urto con protezione totale della scaletta, dei motori e della presa di ricarica
- > Parapetti con rinforzi verticali addizionali per una maggiore resistenza

PRESTAZIONI MASSIMIZZATE

- > Parapetti abbattibili, sedi porta forche longitudinali e trasversali per una movimentazione più semplice in tutte le condizioni
- > Utilizzo interno ed esterno senza limitazioni di carico

ESPERIENZA DI UTILIZZO UNICA

- > Movimenti proporzionali per un avvicinamento preciso (motori AC)
- > Quadro comandi alto ergonomico, con appoggia mano e selettore di velocità

MANUTENZIONE SEMPLIFICATA

- > Haulotte Activ'Energy Management si prende cura delle vostre batterie
- > Sistema di parametrizzazione e diagnostica imbarcata con l'Haulotte Activ'Screen; e disponibile a distanza con Haulotte Diag e la soluzione telematica Sherpal

COMPACT 10 COMPACT 12 COMPACT 14 DUAL

SCISSOR ELETTRICI

DATI TECNICI

	COMPACT 10 AE	COMPACT 12 AE	COMPACT 14 DUAL
Altezza di lavoro - interno	10 m	11.75 m	13.75 m
Altezza di lavoro - esterno	10 m	11.75	9.8 m
Altezza della piattaforma - interno	8 m	9.75 m	11.75 m
Altezza della piattaforma - esterno	8 m	9.75	7.8 m
Altezza di lavoro massima della corsa - interna	10 m	11.75	11.75 m
Altezza di lavoro massima della corsa - esterno	10 m	11.75 m	9.8 m
Portata massima cesta - interno	450 kg (3 pers.)	320 kg (3 pers.)	
Portata massima cesta - esterno	450 kg (1 pers.)	320 kg (1 pers.)	
Capacità massima sull'estensione	120 kg		
A Lunghezza piattaforma	2.4 m		
B Lunghezza piattaforma con estensione	3.32 m		
Lunghezza estensione	0.92 m		
C Larghezza piattaforma	1.17 m		
D Altezza piattaforma a riposo (con ringhiere)	2.35 m	2.47 m	2.72 m
Altezza piattaforma a riposo (ringhiere abbassate)	1.65 m	1.77 m	2.02 m
E Larghezza piattaforma fuori tutto	1.20 m		
F Lunghezza piattaforma a riposo	2.5 m		
G Interasse	1.86 m		
H Altezza da terra	12.5 cm		
Altezza da terra con minigonne	2 cm		
Bassa velocità di marcia	0.7 / 1.5 / 4.2 km/h		
Pendenza massima superabile	25 %		
Tilt (longitudinale/laterale)	3.5° / 1.5°		
Raggio minimo di sterzata - esterno	1.83 m		
Ruote - antitraccia	15 x 5		
Batterie	24 V - 225 Ah (C20)		
Capacità serbatoio idraulico	10 l	14 l	
Peso	2 490 kg	2 940 kg	3 070 kg

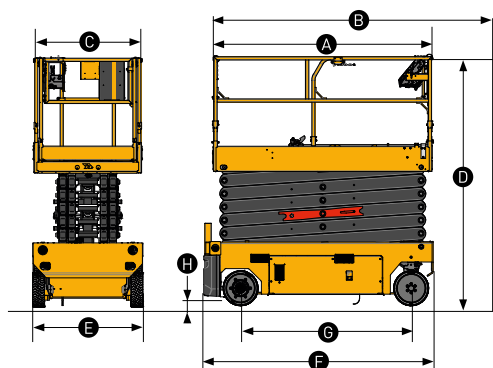

ALLESTIMENTO STANDARD

- > Haulotte Activ'Screen (indicazione di carica, contatore, allarmi manutenzione e anomalie)
- > Haulotte Activ'Energy Management : caricabatterie intelligente CAN
- > Selezione manuale per uso interno (solo doppio)
- > Barriere ripiegabili
- > Estensione piattaforma anteriore
- > Accesso in cesta con barra scorrevole
- > Motori AC
- > Caricabatterie multitemperatura 27A
- > Dispositivi antiribaltamento mobili (potholes)
- > Accesso alle batterie con supporto pivotante
- > Sedi portaforche laterali&longitudinali
- > Avvisatore acustico di traslazione
- > Girofaro
- > 2 ruote direttrici anteriori, 2 ruote motrici posteriori
- > Pneumatici pieni - antitraccia

OPZIONI E ACCESSORI

- > Haulotte Activ Energy Management: Sistema di riempimento liquido batterie automatizzato
- > Sistema di protezione anti-incastamento
- > Soluzioni telematiche
- > Batterie senza manutenzione AGM
- > Supporto portatubi
- > Porta pannelli
- > Protezione addizionale del quadro comandi alto e basso
- > Faro di lavoro
- > Luce lampeggiante (doppia o 360°)
- > Olio idraulico bio-degradabile
- > Olio idraulico per basse temperature

